

Tuleje i łożyska do frezowania po szablonie

Adres URL: <http://www.freskofrezy.pl/tuleje-redukcyjne-dystansowe-łożyska>

Tuleje redukcyjne:

TULEJE REDUKCYJNE

Z KOŁNIERZEM

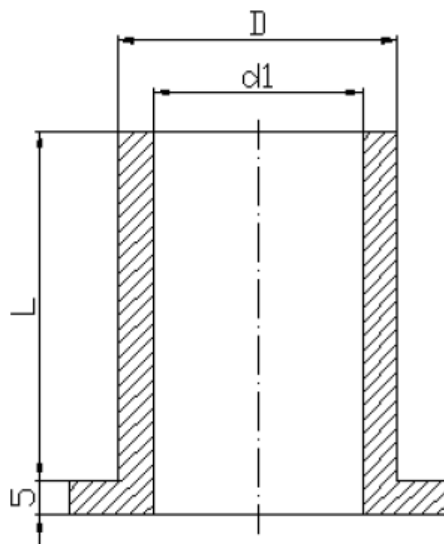

TULEJE REDUKCYJNE

BEZ KOŁNIERZA

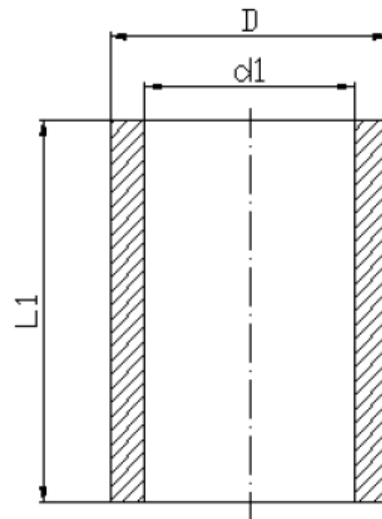

D – średnica zewnętrzna tulei (przekładki)

d – średnica wewnętrzna tulei (przekładki)

L – długość tulei z kołnierzem

L1 – długość tulei bez kołnierza

B – szerokość przekładki

Tuleje dystansowe:

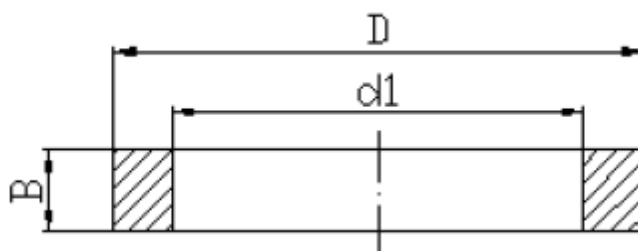

D – średnica zewnętrzna tulei (przekładki)

d1 – średnica wewnętrzna tulei (przekładki)

B – szerokość przekładki

Łożyska do frezowania po szablonie:

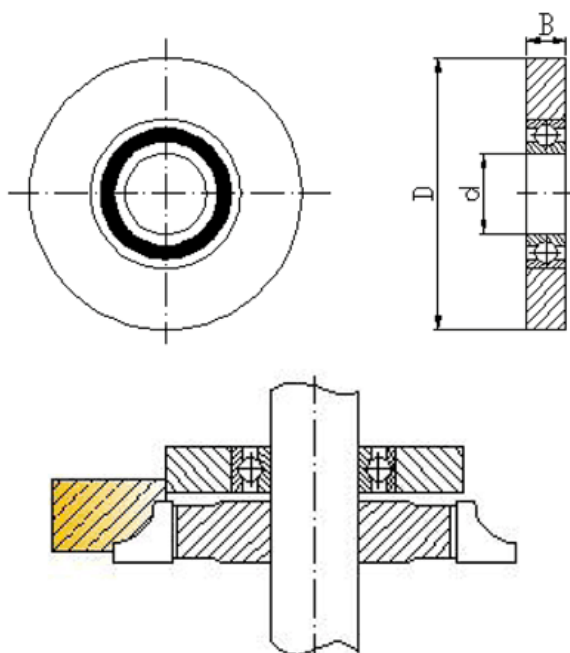

	min	max
D [mm]	55	320
B [mm]	15	
d [mm]	30	50

D – średnica zewnętrzna

B – szerokość łożyska

d – średnica otworu